

VIZUALIZACIJA

SCADA SUSTAVI

DESIGN I PRIMJENA

SCADA (Supervisory Control And Data Acquisition)

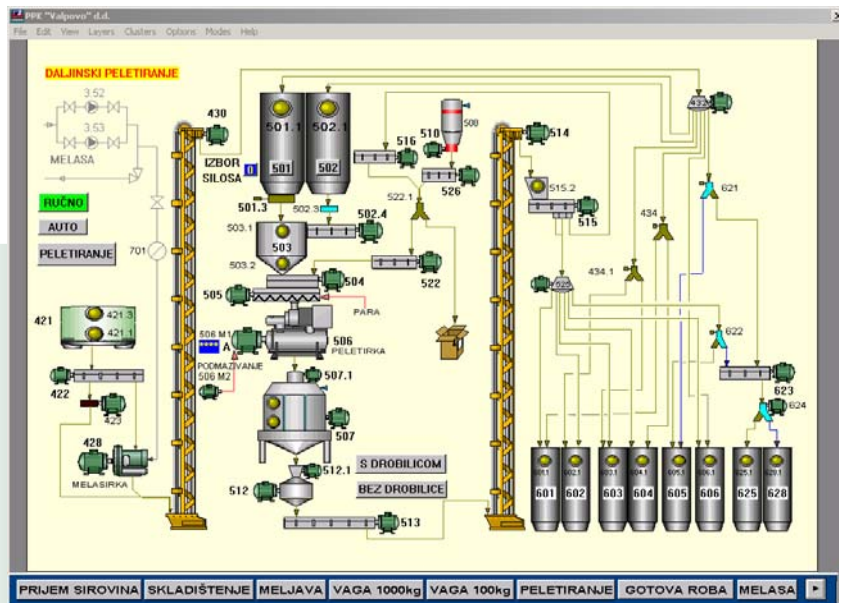

Primjer vizualizacije i nadzora tehnološkog procesa

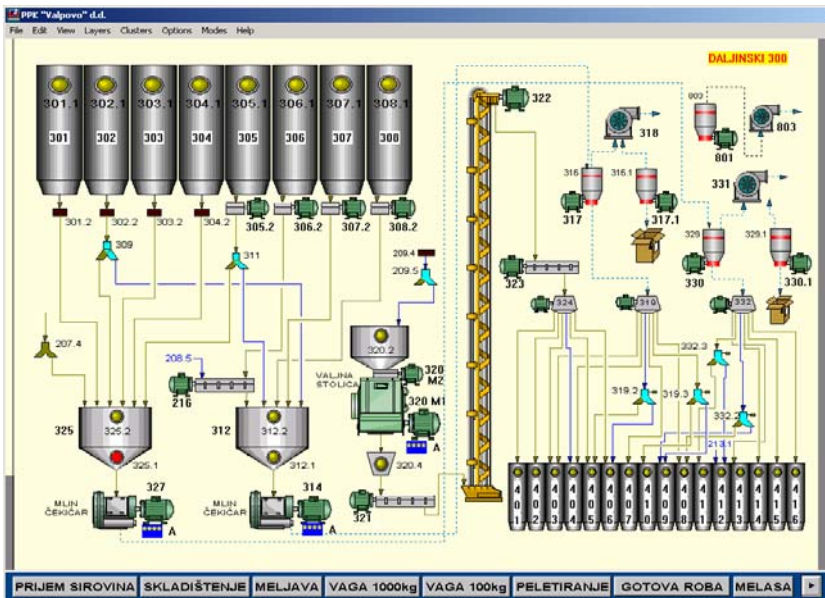

Naši stručnjaci spremni su suočiti se sa svim izazovima i pronaći najbolje rješenje prema Vašim specifičnim potrebama.

Izgled linije doziranja.

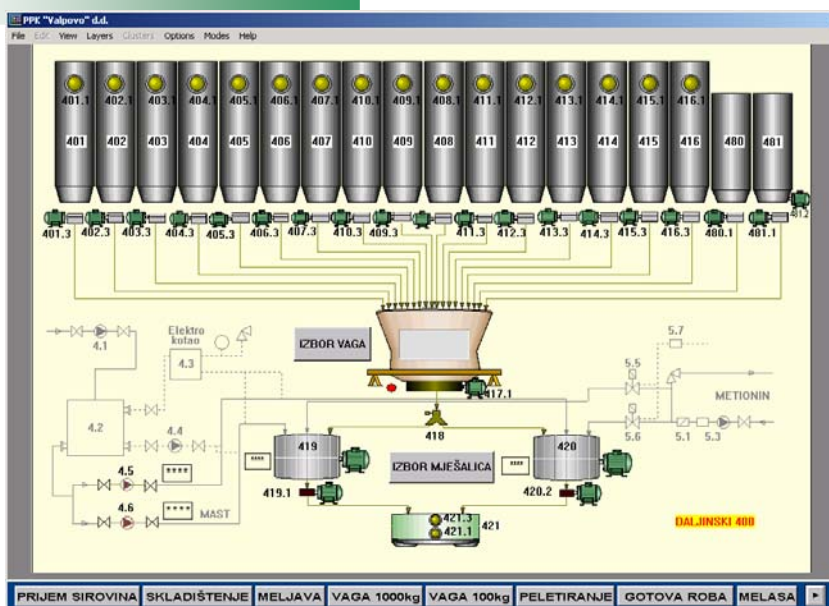

Odabirom tipke "Radni nalog" otvara se «pop-up» izbornik prikazan na slici ispod.

IZBOR KOMPONENTI

DOZVOLE ŠTAMPANJE IZVJEŠTAJA

| | KOMPONENTA | ČELIJA | MASA | | |
|----|------------|--------|------|--|--|
| IN | | ***** | **** | | |
| IN | | ***** | **** | | |
| IN | | ***** | **** | | |
| IN | | ***** | **** | | |
| IN | | ***** | **** | | |
| IN | | ***** | **** | | |
| IN | | ***** | **** | | |
| IN | | ***** | **** | | |
| IN | | ***** | **** | | |
| IN | | ***** | **** | | |
| IN | | ***** | **** | | |
| IN | | ***** | **** | | |
| IN | | ***** | **** | | |
| IN | | ***** | **** | | |

IZVJEŠTAJ PO ŠARŽI

IZVJEŠTAJ PO SMJESI

IZLAZ

RADNI NALOG: *****

SMJESA: _____

OTVORI

SPREMI

NOVI RECEPT

0

0

0

BROJ ŠARŽI: ****

ODVAGANE ŠARŽE: ****

RESET

UKUPNO ŠARŽE: ****

BROJ PREOSTALIH ODVAGA vaga 204: ****

RECEPTURA START STOP PAUZA

TRANSFER MJENJAJ BR.ŠARŽI

ČELIJE[FINO DOZIRANJE U KG]:

| | | | | | | | | | | | |
|------|------|------|------|------|------|------|------|------|------|------|------|
| 1 | 2 | 3 | 4 | 5 | 6 | 7 | 8 | 9 | 10 | 11 | 12 |
| **** | **** | **** | **** | **** | **** | **** | **** | **** | **** | **** | **** |

PREDSMJESA [VAGA 19] :

MASA

BROJ ŠARŽI: ****

ODVAGANE ŠARŽE: ****

RESET

UKUPNO ŠARŽE: ****

BROJ PREOSTALIH ODVAGA vaga 19: ****

Primjer «pop-up» izbornika za rad s recepturama.



Komandna prostorija sa nadzorom procesa pomoću dva monitora

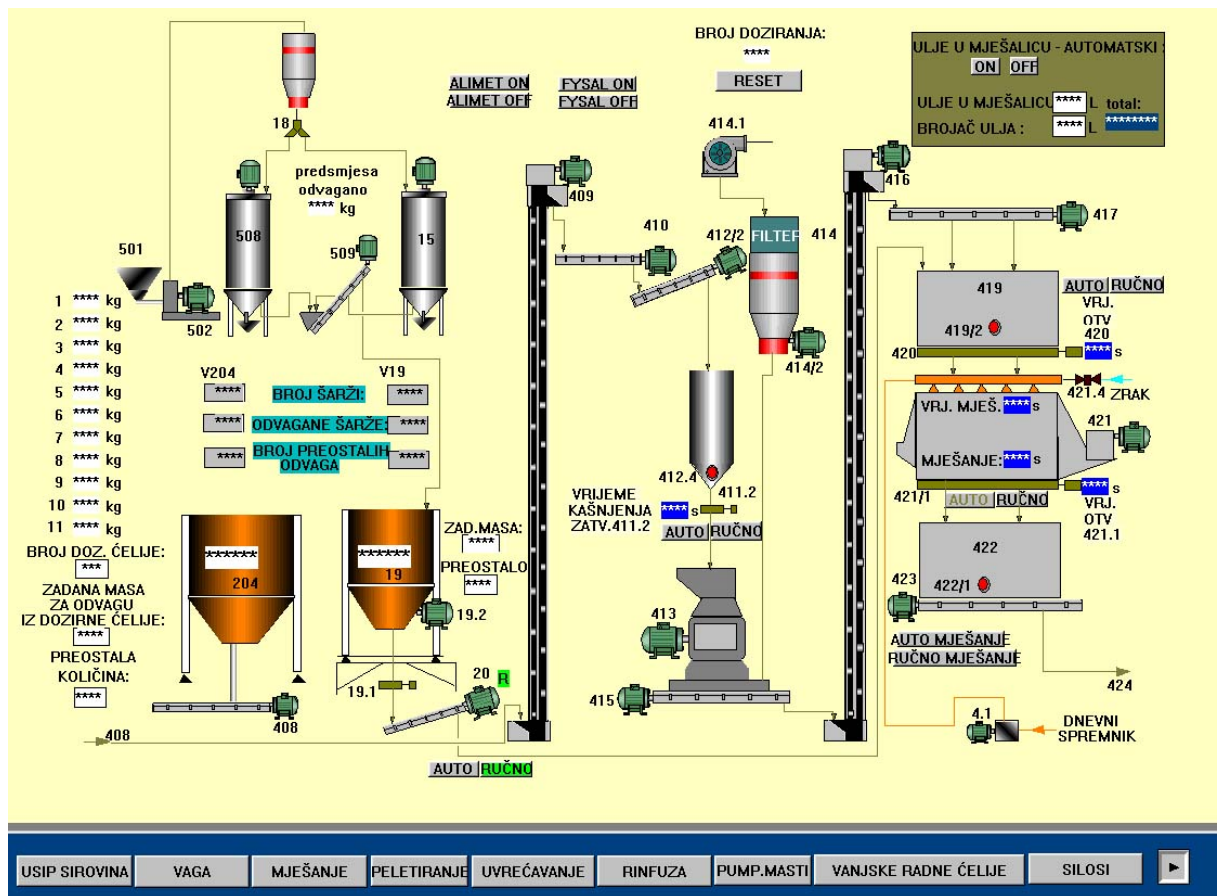

Sa **CITECT** softwareom u mogućnosti smo ispuniti sve Vaše zahtjeve:

- ☒ Nadzor i upravljanje – neovisno trebate li jednostavno sučelje ili sofisticirani SCADA sustav
 - ☒ Alarmi – sve o čemu želite biti alarmirani
 - ☒ Sigurnost – prevencija neautoriziranog pristupa, veliki broj operatorskih lozinki za nadzor što Vaš operater može vidjeti ili čime upravljati
 - ☒ recepture – Vi odlučujete kako će Vam izgledati recepti
 - ☒ baze podataka – evidencija i praćenje potrošnje (zapis količina ulaznih i izlaznih sirovina)
- i mnogo, mnogo više...**

Vizualizacija i nadzor tehnološkog procesa pomoću touch screen panela HAKKO

